



## Air Slide LF

For the horizontal transportation of dusty bulk goods

## *Goulotte de transport pneumatic LF*

Pour le transport à l'horizontale de matières pulvérulents

# Air Slide LF

## Goulotte de transport pneumatic LF

Dimension Table/Table des dimensions: FA 91-25-234

### APPLICATION:

The air slide is used for horizontal transportation of dusty material, (semonlinal) gravelly products cannot be transported. Depending on the material type and conveying capacity, the air slide must be installed with an angle of inclination between 5° - 7°.

### MATERIAL:

Air slide body: St 1203, AlMg3 or 1.4541 and 1.4571  
 Aeration plate: Synthetic substances or Sinter metal (Pewter bronze or VA)  
 Sealing: Rubber

### CONSTRUCTION:

The air slide consists of an upper- and lower box, which is separated by the porous aeration plate. The dispersion air is blown into the lower box, while the material to be conveyed is being moved. Both boxes are firmly screwed together and sealed against each other. The air slides are manufactured in pieces not longer than 2500 mm max. and can be screwed together to any length. Appropriate in- and output elements are supplied. An air ventilator is normally used as air source, which is firmly mounted onto the air slide. Each slide section has a hand inspection port as shown in schematic.

### ELECTRICAL EQUIPMENT:

As operating drive for the ventilator a special motor on a seesaw is used. Protection and voltage according to request.

### OPERATION DATA:

Air volume/m2: Dependent on slide inclination and porous material  
 Air pressure: Dependent on porous material

### SPECIAL FEATURES:

Using the air slide, a gentle conveying of powdery material is guaranteed. Only limited obsolescence occurs as against mechanical conveying belts like screw conveyors as rotating parts are not used. The aeration plate has a long lifetime and can often be regenerated. The hand inspection port allows a controlled operation and maintenance e. g. to clean the air slide without dismantling. Unlimited input- and output end elements can be installed. Conveying length does not matter, as long as enough height is available.

MEASUREMENT TABLE: Construction is subject to change.

### DIMENSION DRAWING/DESSIN DES DIMENSIONS

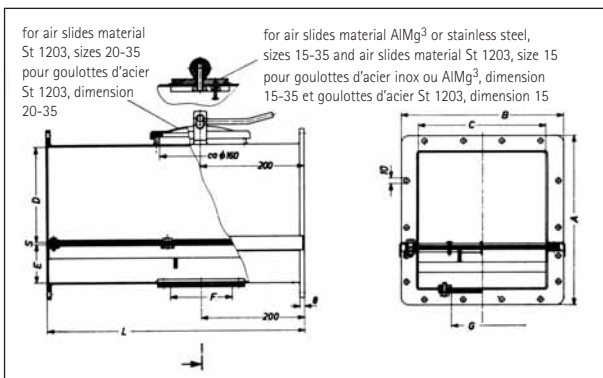

### DIMENSION TABLE/TABLE DES DIMENSIONS

Size	Capacity	Length	Sinter metall Matière métal fritté						Aeration plate synthetic substances Plaque d'ameublissement: tissu en matière plastique					w. *
Quantité	Capacité	Longueur	A	B	C	D	E	S	C	D	E	S	F	G
	m <sup>3</sup> /h	L												
10	10	500-2500	183	164	98	66	48	3	98	66	46	5	170	60
15	25	500-2500	223	214	148	101	53	3	148	101	51	5	150	90
20	50	500-2500	331	264	198	182	80	3	198	182	78	5	120	120
25	80	500-2500	331	314	248	182	80	3	248	182	78	5	120	120
30	120	500-2500	441	374	298	256	106	3	298	256	104	5	120	120
35	200	500-2500	500	424	348	321	100	3	348	321	98	5	120	120

w. \*: weight kg/m • w. \*: poids kg/m

### DOMAINE D'APPLICATION:

La goulotte de transport pneumatic est utilisée pour assurer le transport à l'horizontale de matières pulvérulentes. Toutefois, elle ne permet pas de transporter de produits graveleux. C'est en fonction du type de produit et du débit de transport que la goulotte doit être posée avec une déclivité de 5° à 7°.

### MATÉRIAU:

Corps de la goulotte: acier St 1203, AlMg<sup>3</sup> ou 1.4541 et 1.4571.  
 Plaque d'ameublissement: tissu en matière plastique, matière plastique frittée ou métal fritté (bronze ordinaire ou acier VA).  
 Joint: caoutchouc

### CONSTRUCTION:

La goulotte de transport pneumatic comprend une boîte supérieure et une boîte inférieure, ces deux boîtes étant séparées par la plaque d'ameublissement poreuse. C'est dans la boîte inférieure que l'air d'ameublissement est insufflé alors que, dans la boîte supérieure, le produit à transporter se trouve véhiculé par l'insufflation d'air. Les deux boîtes sont vissées fermement l'une à l'autre et étanchéifiées l'une contre l'autre. Les goulottes sont fabriquées en longueurs de 2500 mm au maximum. Toutefois, elles peuvent être vissées l'une à l'autre ce qui permet ainsi de réaliser des longueurs quelconques souhaitées. Les éléments d'alimentation et d'évacuation sont fournis adaptés aux goulottes. En règle générale, la source pneumatic utilisée est constituée par un ventilateur qui est monté fermement sur la goulotte de transport. Chaque pièce de la goulotte possède un trou de poing de visite réalisé conformément au dessin.

### EQUIPEMENT ÉLECTRIQUE:

En tant que moteur d'entraînement du ventilateur d'aération, c'est un moteur spécial monté sur une bascule qui est utilisé. Degré de protection et tension suivant les besoins spécifiques du client.

### DONNÉES DE SERVICE :

Volume d'air/m<sup>2</sup> : en fonction de la déclivité de la goulotte et du milieu poreux  
 Pression d'air : en fonction du milieu poreux.

### CARACTÉRISTIQUES PARTICULIÈRES :

En utilisant cette goulotte de transport, un transport qui ménagera le matériau pulvérulent est garanti. L'usure est minimisée étant donné que contrairement aux moyens de transport mécaniques, vis sans fin par exemple, aucune pièce en rotation n'est utilisée. La plaque d'ameublissement offre une grande longévité et peut être souvent régénérée après avoir été souillée. Les trous de poing de visite permettent de contrôler le transport ou de procéder à un nettoyage ne nécessitant pas le démontage de la goulotte. Il est possible de monter un nombre d'alimentations et d'évacuations quelconque sur la goulotte de transport. Les sections de transport ne revêtent aucune importance dans la mesure où une hauteur suffisante est disponible pour la pose de la goulotte.

TABLEAU DES COTES: Sous réserve de modifications de la construction