

NEW: Also as  
**JUMBO-ZR**  
DN300 & DN400



## Two-way Valve ZR

To divert a conveyed material stream into 2 pipelines in high - or low - pressure conveying systems

## *Dérivation de tube à deux passages ZR*

Pour dériver un produit transporté dans 2 pipe-lines dans des systèmes de transport à haute ou basse pression

A  
N  
L  
A  
G  
E  
N  
T  
E  
C  
H  
N  
I  
K  
  
F  
Ü  
R  
  
S  
C  
H  
Ü  
T  
T  
G  
Ü  
T  
E  
R

# Two-way Valve ZR

## Dérivation de tube à deux passages ZR

Dimension Table/Table des dimensions: FA 98-44-132

**Hauptsitz der Firma**  
 Rheingastr. 98  
 D-65203 Wiesbaden  
 Tel.: +49 (0) 611/9 67 64 - 0  
 Fax: +49 (0) 611/9 67 64 - 19  
 www.mahr-gmbh.de  
 info@mahr-gmbh.de



### APPLICATION:

The two-way valve is used to distribute the solids in two pipelines. However, it can be used either in pneumatic low-pressure or in high pressure systems. The MAHR two-way valve can be used for all pneumatic conveyable solids, either in dust- or powder form. Exceptions are conveying products which incline to cake, stick or clump. Due to varied sealing materials, products with temperatures of 180° C max. can be conveyed without any problems.

### MATERIAL:

Body: Grey cast iron  
 Sealing cone: Spheroidal graphite cast iron  
 Sealing ring: Silicon, Rubber, Viton

### CONSTRUCTION:

The distribution of the conveying stream is achieved by throwing the swivel arm (1). The closed outlet is sealed by a gasket ring (5) forced against a hardened ring (6).

### DRIVE:

The pneumatic swivel drive with integrated limit switches for the electrical remote position indication and the 5/2-way solenoid valve ensure a safe operation of the two-way valve. However, the two-way valve is also available with electro-motor drive.

### OPERATION DATA:

Control pressure: approx. 5 bar      Operating pressure: 10 bar max.

### SPECIAL FEATURES:

Perfect sealing, in such a way that the conveyed material's purity is absolute and guaranteed such that soiling cannot occur. Long lifetime, since a material cushion is built up during conveying on which the following material is sliding.

### Domaine d'application:

La dérivation de tube type ZR sert à répartir la matière à transporter dans deux tuyauteries. Elle peut être utilisée aussi bien dans des installations de transport pneumatiques à basse pression qu'à haute pression. La dérivation de tube MAHR est idéale pour tout produit en vrac pneumatiquement transportable, qu'il s'agisse de produit pulvérulent ou sous forme de poussière. A l'exception de produits à transporter ayant tendance à adhérer, à coller ou à s'agglutiner. Du fait des matériaux d'étanchéité variables, il est possible de transporter en toute facilité des produits à des températures jusqu'à 180 °C.

### MATÉRIAU:

Corps: fonte grise  
 Cône d'étanchéité: fonte nodulaire  
 Joint d'étanchéité: silicone, caoutchouc, Viton

### CONSTRUCTION:

La répartition du flux transporté est obtenue par inversion du bras orientable (1). L'étanchéité de l'évacuation fermée est assurée par des joints d'étanchéité (5) qui sont pressés contre des bagues intérieures (6) trempées.

### ENTRAÎNEMENT:

L'entraînement d'orientation pneumatique à commutateurs de fin de course intégrés pour l'indication électrique de la position et l'électrovanne à 5/2 voies assurent un fonctionnement impeccable de la dérivation de tube. En outre, la dérivation de tube est également disponible équipée d'un entraînement électromotorisé.

### DONNÉES DE SERVICE:

Pression de commande: 5 bars environ      Pression de service: 10 bars max.

### PARTICULARITÉS:

Étanchéité absolue, de sorte que la pureté des milieux à transporter est absolument garantie et que des impuretés n'apparaissent pas. Longévité, étant donné qu'au cours du transport, il y a formation d'un "rembourrage" de matériau sur lequel glisse le matériau suivant.

### DIMENSION DRAWING/DESSIN DES DIMENSIONS

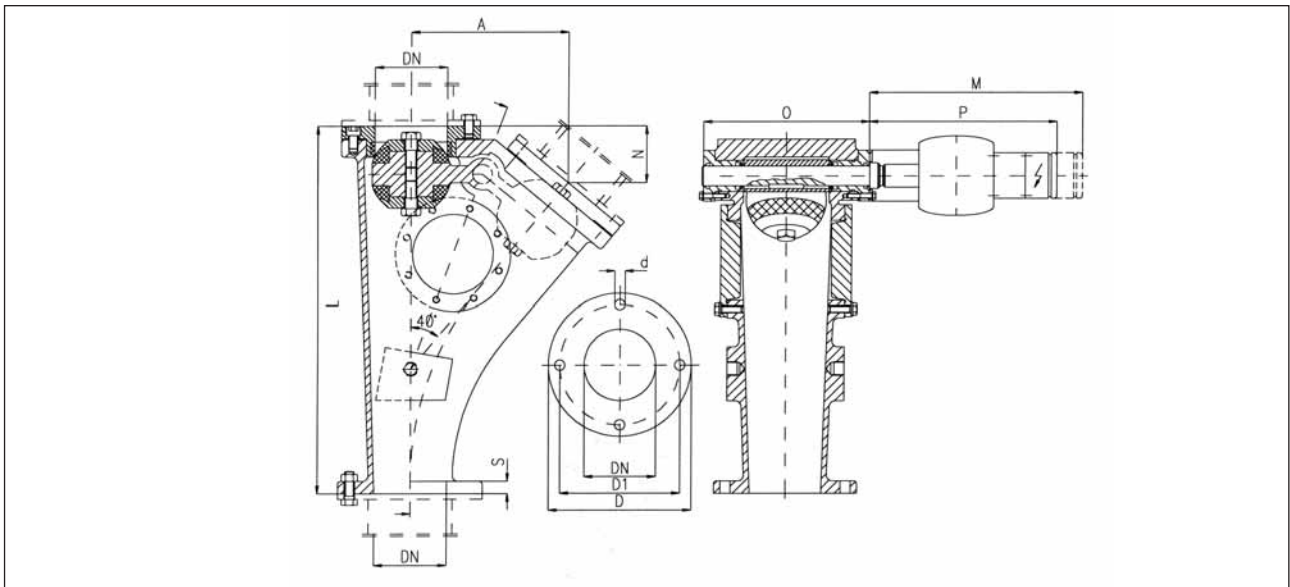

### DIMENSION TABLE/TABLE DES DIMENSIONS

DN	ØD	ØD1	L	A	N	O	S	d	P	M	kg
50	165	125	520	245	89	210	18	4 x Ø 18	326	335	51
65	185	145	520	245	89	225	18	4 x Ø 18	326	335	66
80	200	160	520	245	89	240	18	8 x Ø 18	326	335	82
100	220	180	580	255	95	260	20	8 x Ø 18	326	335	93
125	250	210	715	320	115	290	22	8 x Ø 18	326	335	128
150	285	240	800	360	130	315	22	8 x Ø 23	326	335	168
225	375	325	980	400	147	464	25	12 x Ø 23	337	350	265
300	445	400	1150	501,4	183	522	26	12 x Ø 22	353	350	520
400	565	515	1420	654,2	238	586	32	16 x Ø 26	353	350	620